

กันสาดอลูมิเนียม

ALNEX

ดีไซน์สวย ไร้เสาค้ำ

ปลอดภัยตลอดอายุการใช้งาน

แข็งแรง ยื่นได้ถึง 3 เมตร



กันสาด **ALNEX**
ไม่ต้องใช้เสาค้ำ



ไม่มีปัญหาเมื่อพบบ้านทรุด

กันสาดทั่วไป
ต้องใช้เสาค้ำ



ผนังร้าว



เมื่อพบบ้านทรุด ปูนแตก
ผนังร้าว น้ำรั่วซึม

- โครงสร้างอลูมิเนียมเกรดแข็งแรงพิเศษ เกรด 6063T6
- กันสาด **ALNEX** น้ำหนักเบากว่าเหล็ก 3 เท่า แต่มีความแข็งแรง ปลอดภัย ใช้พื้นที่ได้คุ้มค่า และไม่ต้องกังวลกับปัญหาพื้นทรุด
- คำนวณตามหลักวิศวกรรมเพื่อการรับแรงลม 50 kg/M²

ติดตั้งไว ภายใน 1 วัน

ด้วยระบบ Pre-Fabrication

- ประหยัดเวลา ไม่ต้องเสียเวลาเฝ้าการติดตั้งนาน
- บ้านไม่ซ้ำ ไม่ต้องใช้เครื่องมือใหญ่, เครื่อง ตัด/ขันส่ง
- ไม่มีงานเชื่อม ไม่มีประกายไฟ ไม่มีการทำสีหน้างาน
ไม่มีกลิ่น หรือ สารเคมีอันตรายตกค้าง
- ไม่มีเสียงดัง หมดปัญหากับเพื่อนบ้าน





ดีไซน์สวย ประณีตทุกรายละเอียด

- นวัตกรรม Multi Joint การออกแบบที่คำนึงถึงความแม่นยำ และแข็งแรงคงทน ในการประกอบแบบเข้าล็อกกันซึ่งเป็นลิขสิทธิ์เฉพาะของ **ALNEX** ช่วยให้งาน เรียบเนียน สวยงาม ไร้รอยเชื่อม
- ให้ความโปร่ง โล่ง ด้วยระยะห่างคานที่กว้าง มอบความสบายตาให้เจ้าของบ้าน
- ประหยัดโครงสร้าง ดีไซน์โมเดิร์น เข้าได้กับบ้านทุกสไตล์ และไม่เป็นภาระ กับตัวบ้านในระยะยาว

กันสาด **ALNEX** เสียงไม่ดังเวลาฝนตก ด้วย Sound Absorption Material

แผ่นโพลีคาร์บอเนตของ **ALNEX** ให้เสียงตกกระทบบที่เบากว่าแผ่นเมทัลชีท ประมาณ 30% หมดปัญหาเสียงดังหนวกหูรบกวนคนในบ้าน

กันสาด **ALNEX**
ใช้แผ่นโพลีคาร์บอเนต

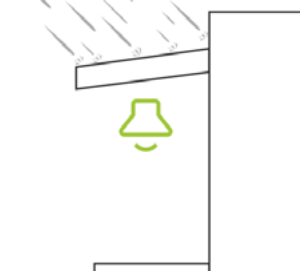

กันสาดทั่วไป
ใช้แผ่นเมทัลชีท



บ้านโปร่ง เย็นสบาย ด้วย นวัตกรรม HeatBlox™



วัสดุบุหลังคาผลิตจากแผ่นโพลีคาร์บอเนตคุณภาพสูง หนา 3 มม. **แบบคู่ Macrolite** มาพร้อมเทคโนโลยี **HeatBlox™** ช่วยลดความร้อน สะท้อนรังสียูวี กรองแสงสูงสุด 90% และลดอุณหภูมิได้ถึง 15 องศา จึงทำให้บ้านโปร่ง โล่ง เย็นสบาย แข็งแรง เหนียวกว่ากระจก 250 เท่า ทนกว่าอะคริลิก 20 เท่า มีให้เลือก 2 สี คือ สี Platinum และ สี Bronze



PLATINUM
กรองแสงได้ถึง 90%



BRONZE
กรองแสงได้ 80%

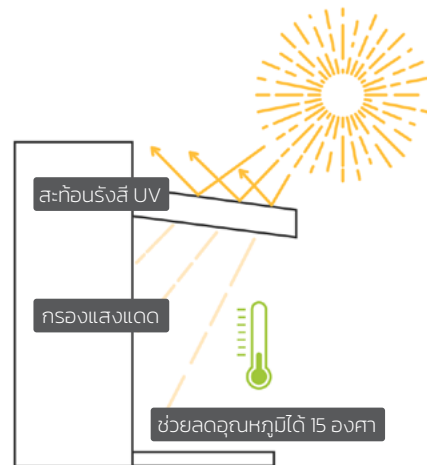

กันสาด **ALNEX**
ใช้แผ่นโพลีคาร์บอเนตกรองแสงแดด และรังสี UV ช่วยทำให้บ้านไม่ร้อน เย็นสบาย

ทดสอบโดยเปรียบเทียบอุณหภูมิเครื่องวัดอุณหภูมิพื้นผิว **SURFACE TEMPERATURE**



วางชิ้นงานอลูมิเนียม
กลางแจ้งวัดค่าได้
54.8 องศา

แตกต่างกันถึง **15 องศา**



วางชิ้นงานอลูมิเนียม
ใต้โรงจอดรถ **ALNEX**
วัดค่าได้ **40.6 องศา**

ปลอดสนิม สีสวยงามนาน ด้วยนวัตกรรม PowderTech™



นวัตกรรม **PowderTech™** เทคโนโลยีการพ่นสีฝุ่นแนวตั้งที่ทันสมัย ลิขสิทธิ์เฉพาะจาก **ALNEX** ช่วยเคลือบสีบนผิวอลูมิเนียมให้ติดแน่นสนิท สม่ำเสมอ เรียบเนียน รับประกัน 10 ปี ไม่หลุด ลอกล่อน ออกแบบมาเป็นพิเศษสำหรับงานภายนอกโดยเฉพาะ โดยได้รับมาตรฐาน **AAMA** ประเทศสหรัฐอเมริกา (**American Architectural Manufacturers Association**) ผ่านการอบความร้อน 200 องศาเซลเซียส จึงทนทานในทุกสภาวะอากาศ มั่นใจได้ในความสวยงาม อีกทั้งยังปลอดสนิมตลอดอายุการใช้งาน ช่วยให้อาคารดูใหม่อยู่เสมอ

กระบวนการทดสอบ	มาตรฐานการทดสอบ
ทดสอบการยึดเกาะ (ADHESION TEST)	ASTIM D3359 หรือ DIN 53151 หรือ ISO 2409
ทดสอบความแข็งของสี (FILM HARDNESS)	ASTM D3363
ทดสอบการยึดหยุ่นของสี (BLEND TEST)	ASTM D522
ทดสอบการทนแรงกระแทก การยึดเกาะ (IMPACT TEST)	ASTM D2794
วัดความหนาของฟิล์ม (FILM THICKNESS)	ASTM D1400
ทดสอบความเงาของสี (SPECULAR GLOSS)	ASTM D523
ความแตกต่างของเฉดสี (COLOR TOLERANCES AND DIFFERENCES)	ASTM D2244
การทนต่อการกัดกร่อน ; HUMIDITY RESISTANCE*	ASTM D2247, ASTM D4585
การทนต่อการกัดกร่อน ; SALT SPRAY TEST*	ASTM B117, ASTM D1654

*เป็นการสุ่มการทดสอบในกระบวนการผลิต

ALNEX POWDER COATING COLOUR

สีขาวนม
MILK WHITE
(ผิวเงาทั้งด้าน)

สีน้ำตาลเข้ม
AUTUMN BROWN
(ผิวเงาทั้งด้าน)

สีดำ
SPACE BLACK
(ผิวเงาทั้งด้าน)

สีเทาซาร่า
SAHARA GREY
(ผิวทราย)

สีน้ำตาล
TEAK BROWN
(ผิวทราย)

สีน้ำตาลเข้ม
DARK OAK
(ผิวทราย)

การออกแบบที่รองรับทุกฟังก์ชัน เพื่อการใช้งานที่คุ้มค่าและยาวนาน

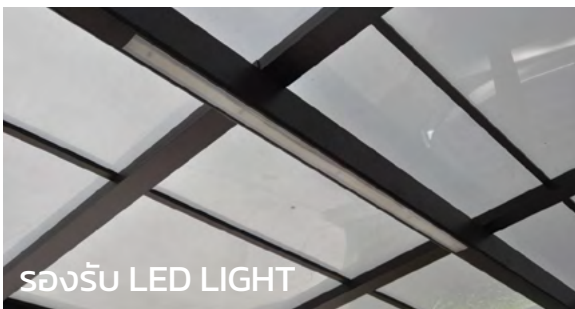

- มาพร้อมรางน้ำอลูมิเนียม BUILT-IN ดีไซน์สวยงามเข้ากับโครงสร้าง สามารถรองรับปริมาณน้ำฝนได้ตามพื้นที่กันสาด
- ใช้โช้ระบายน้ำแทนการใช้ท่อเพื่อความสบายตา และป้องกันปัญหาท่อแตก/ตัน
- ระบบ FLASHING ปิดรอยต่อระหว่างกันสาด และผนังบ้าน ป้องกันปัญหาน้ำรั่วซึม
- รองรับการจัดตั้ง LED LIGHT สะดวกสบายต่อการใช้งาน

กันสาด ALNEX ที่ใช้ "โช้" ระบายน้ำ

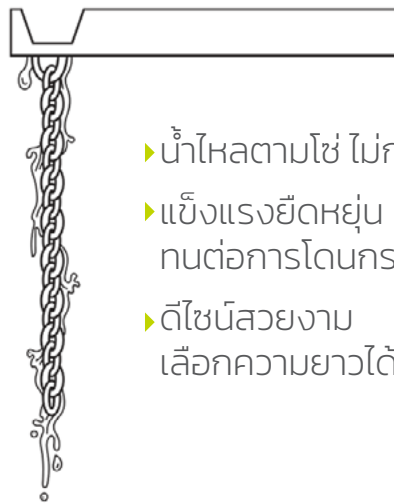

กันสาดทั่วไป ที่ใช้ระบบท่อระบายน้ำ

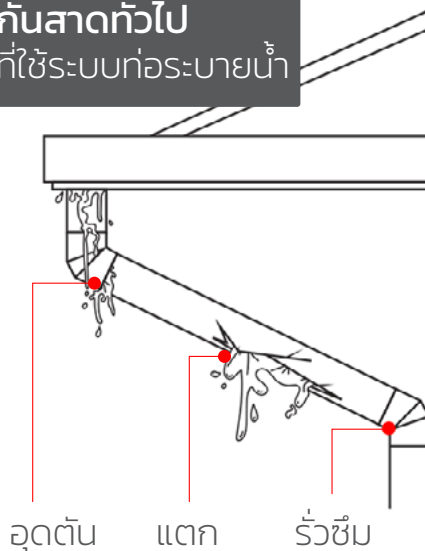



INNOVATION FOR LIFE
อลูมิเนียมปลอดสารก่อมะเร็ง

ปราศจากสารก่อมะเร็ง ที่เป็นอันตราย

- โครงสร้างอลูมิเนียมของกันสาด **ALNEX** ปราศจากสารก่อมะเร็งในทุกขั้นตอนการผลิต
- ไม่มีสารพิษตกค้าง ปลอดภัยต่อผู้ใช้งาน และเป็นมิตรต่อสิ่งแวดล้อม



- สำรองพนักงาน ออกแบบ ตัดตั้ง โดยทีมงานมืออาชีพ พร้อมการรับประกันการติดตั้ง
- ออกแบบ และผลิตโดย บริษัท **ไทยเม็ททอล อลูมิเนียม** จำกัด ผู้ผลิตอลูมิเนียมเส้นชั้นนำครบวงจร



PRO-FLEX

ยื่นได้สูงสุด 3 เมตร พร้อมแผ่นโพลีคาร์บอเนตตัน
คุณภาพสูง หนา 3 มิลลิเมตร ทำความกว้าง
ระหว่างคาน สูงสุด 2.90 เมตร



PRO-FLEX SLOPE

ยื่นได้สูงสุด 2.50 เมตร พร้อมแผ่นโพลี-
คาร์บอเนตตัน คุณภาพสูง หนา 3 มิลลิเมตร
ทำความกว้างระหว่างคานสูงสุด 2.9 เมตร
☑ ใช้พื้นที่ระยะหน้าคานน้อย เหมาะสำหรับบ้าน
ที่มีพื้นที่จำกัด



DUPLEX

ยื่นได้สูงสุด 3 เมตร พร้อมแผ่นโพลีคาร์บอเนตตัน
และระแนงซ้อน 2 ชั้น ทำความกว้างระหว่างคาน
สูงสุด 2 เมตร
☑ เลือกซี่ระแนง T4 หรือ F5 ระยะห่างของซี่
ไม่น้อยกว่า 5 ซม.



PRO-FLEX LITE

ยื่นได้สูงสุด 1.30 เมตร พร้อมแผ่นโพลี-
คาร์บอเนตตัน คุณภาพสูง หนา 3 มิลลิเมตร
คานขนาด 40 x 100 เมตรทำความกว้าง
ระหว่างคานสูงสุด 2.20 เมตร
☑ ไม่มีรางน้ำ



FLOW

ยื่นได้สูงสุด 3 เมตร *ไม่มีแผ่นโพลีคาร์บอเนตตัน
☑ แบบขนานกับตัวอาคาร
☑ แบบตั้งฉากกับตัวอาคาร
☑ เลือกซี่ระแนง T4 หรือ F5 ระยะห่างของซี่
ไม่น้อยกว่า 5 ซม.



กันสาดอลูมิเนียม ALNEX
PRO-FLEX

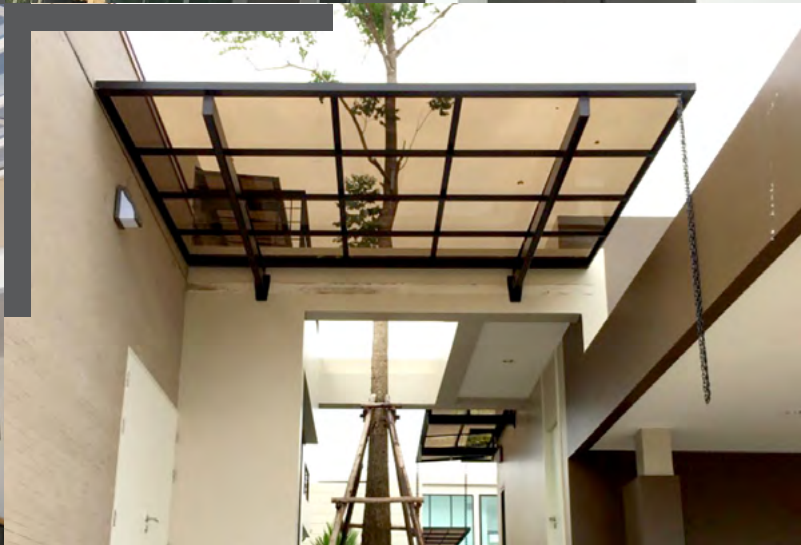



กันสาดอลูมิเนียม ALNEX

PRO-FLEX SLOPE

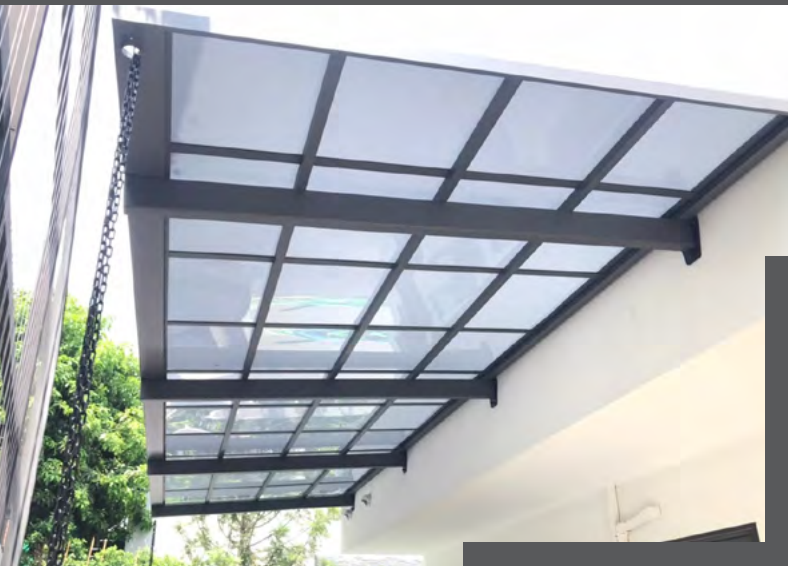



กันสาดอลูมิเนียม ALNEX
DUPLEX





กันสาดอลูมิเนียม ALNEX

PRO-FLEX LITE

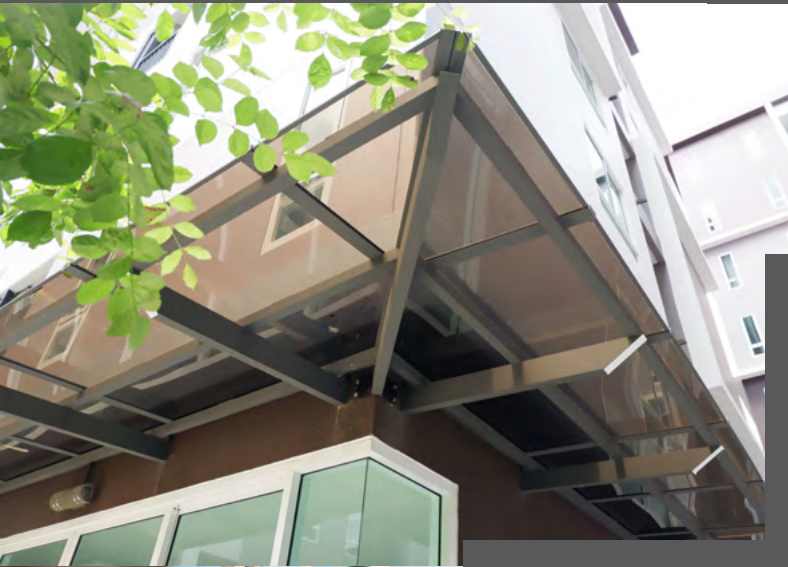



กันสาดอลูมิเนียม ALNEX
FLOW



กันสาดอลูมิเนียม ALNEX

เปรียบเทียบขนาดและการติดตั้ง



Pro-Flex



Pro-Flex Slope

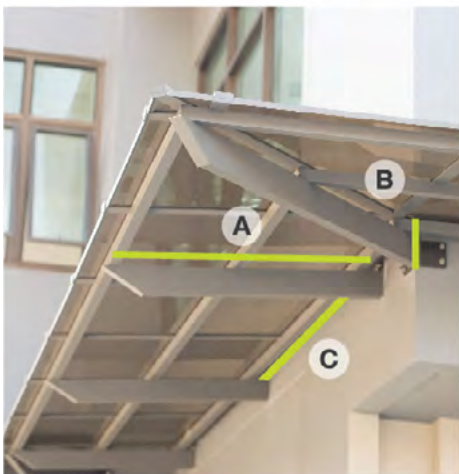

Pro-Flex Lite

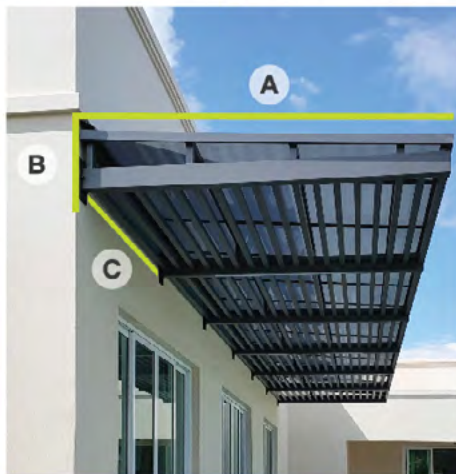

Duplex



Flow

	Pro-Flex	Pro-Flex SL*	Pro-Flex Lite	Duplex	Flow
A ระยะยื่นสูงสุดของการติดตั้งกันสาดจากผนังแต่ละประเภท*					
คอนกรีตเสริมเหล็ก	3.00	2.50	1.30	3.00	3.00
พรีแคส	2.50	2.50	1.30	2.50	2.50
อิฐแดง (ยึดด้วยพุกเคมี)	1.80	1.80	1.30	1.80	1.80
เข้ามุม	2.00	2.00	1.30	2.00	2.00
B ความสูงหน้าคาน	55 ซม.	30 ซม.	20 ซม.	55 ซม.	30 ซม.
C ความกว้างระหว่างคานสูงสุด	2.90	2.90	2.20	2.00	2.00
รางน้ำอลูมิเนียม Built-in	✓	✓		✓	
แผ่นหลังคาโพลีคาร์บอเนตตัน	✓	✓	✓	✓	
ซีระแนงอลูมิเนียมตกแต่ง				✓	✓

*ผนังอิฐมวลเบา โปรดติดต่อฝ่ายขายและผลิตภัณฑ์เพื่อออกแบบผลิตภัณฑ์ที่เหมาะสม

 : www.alnexthailand.com

 : 02 136 8899

 : @alnex

 : alnexalu

 : alnex_thailand

 : alnex_thailand

 : alnex_thailand

 : alnex@thaimetal.com